

MX STOJAN NA ČINKY

**Vyrobeno pro MX30, MX55 a MX85
Držáky na činky (bez nožiček)**

MONTÁŽ A NASTAVENÍ SYSTÉMU

MX STOJAN



MX SELECT – BEZPEČNOSTNÍ OPATŘENÍ PRO UŽIVATELE

Aby se předešlo možnému zranění, měli by si všichni uživatelé před použitím jakéhokoli produktu MX Select přečíst a porozumět těmto pokynům.

1. Před zahájením cvičení se systémy MX Select se poradte s lékařem nebo zdravotnickým pracovníkem, aby vám schválili cvičení a určili cviky, které jsou pro vás vhodné.
2. Pokud pocítíte bolest nebo závratě, okamžitě přestaňte cvičit a vyhledejte lékařskou pomoc.
3. Cvičení provádějte správnou technikou – pokud si nejste jisti technikou nebo svými osobními parametry cvičení, poradte se s osobním trenérem nebo zdravotnickým pracovníkem.
4. Systémy MX SELECT jsou určeny pouze pro domácí použití a nejsou vhodné ani zaručené pro komerční použití.
5. Přečtěte si, jak vybrat požadovanou zátěž v systému MX SELECT, viz strana 2 níže.
6. Nikdy se nedotýkejte uvolňovacího tlačítka voliče závaží ani nepohybujte voličem, pokud je produkt MX Select mimo držák, protože by mohlo dojít k uvolnění závaží z držáku a způsobení vážného zranění.
7. Nikdy nepoužívejte systémy MX Select, pokud nefungují správně.
8. Nikdy neupouštějte, neházejte ani nebijte systém MX Select, protože tím dojde ke ztrátě záruky a může dojít k trvalému poškození.
9. Při používání a skladování systémů MX SELECT přebírejte osobní odpovědnost za zajištění své bezpečnosti a bezpečnosti osob ve svém okolí.

ČÍSLA AMERICKÝCH PATENTŮ: 9643042 a 10166427 ČÍSLA BRITSKÝCH PATENTŮ: 2911752 a 2956218
ČÍSLA PATENTŮ BREVETT: 502017000140462 a 502019000108103

AKTUALIZOVÁNO – 100621



**SYSTÉM PRO
RYCHLOU ZMĚNU
HMOTNOSTI**

sales@mxselect.com

www.mxselect.com



JAK VYBRAT POŽADOVANOU TRÉNINKOVOU HMOTNOST

Ovládací kolečko pro výběr závaží nastavujte pouze tehdy, když je činka v držáku závaží.



Nastavte oba konce činky na požadovanou tréninkovou hmotnost.

NÁVOD K MONTÁŽI – STOJAN MX



KROK 1 Umístěte krabici stojanu MX na rovný pevný povrch tak, aby šipka nahoru směřovala nahoru. Otevřete horní část krabice a vyjměte stojany.



KROK 2 Návod k použití a sada montážního materiálu se nacházejí na spodní straně krabice pod zadní oporou stojanu. Vyjměte sadu montážního materiálu z plastového obalu a odložte šrouby a imbusové klíče stranou. Odstraňte zadní oporu stojanu.



KROK TŘETÍ – SMONTOVÁNÍ STOJANU

Položte svislé nohy stojanu na podlahu (dávejte pozor, abyste nepoškodili podlahu nebo povrchovou úpravu stojanu) a umístěte zadní opěru stojanu tak, aby se šrouby na obou částech shodovaly.

Ujistěte se, že nálepka MX SELECT směřuje ven na obou svislých sloupech stojanu a že varovná nálepka na zadní podpěře stojanu bude po sestavení směřovat nahoru. Připevněte svislé sloupky stojanu k zadní podpěře stojanu pomocí 4 šroubů s podložkami – v tuto chvíli je NEUTAHUJTE úplně.

Umístěte sestavu stojanu na podlahu, jak je znázorněno, a zkontrolujte, zda sestava stojanu stojí rovnoměrně na podlaze.

PLNĚ UTÁHNĚTE ŠROUBY STOJANU.

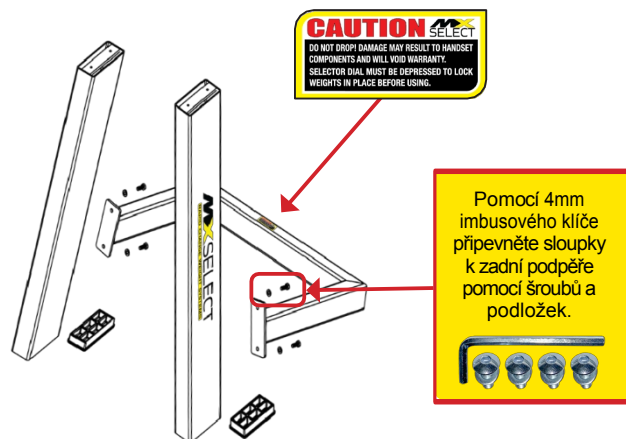

KROK ČTYŘI

Pokud MX Dumbbell Cradle nemá namontované nožičky, přejděte ke kroku 5; v opačném případě postupujte podle výše uvedených pokynů „Jak vybrat požadovanou tréninkovou zátěž“, nastavte číselník na 10, vyjměte MX Dumbbell Handset z Cradle a odložte jej stranou. Nastavení 10 je NEJTĚŽŠÍ, proto buďte při zvedání a odkládání činky opatrní. Otočte stojan a pomocí 4mm imbusového klíče odstraňte šrouby nožiček stojanu a nožičky stojanu.

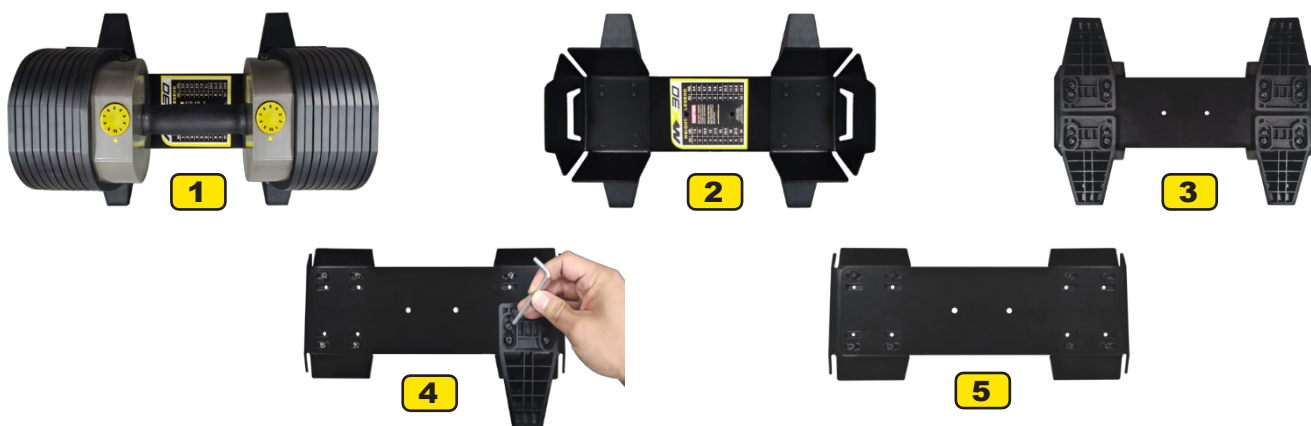

KROK PÁTÝ – PŘIPEVNĚNÍ DRŽÁKŮ K STOJANU

Volně připevněte jeden držák na horní část stojanu pomocí 2 šroubů s drážkou pro držák a ujistěte se, že je zepředu čitelný údaj o hmotnosti. Opakujte postup pro druhý držák. Utáhněte všechny šrouby a ujistěte se, že držáky zůstávají rovnoběžné.

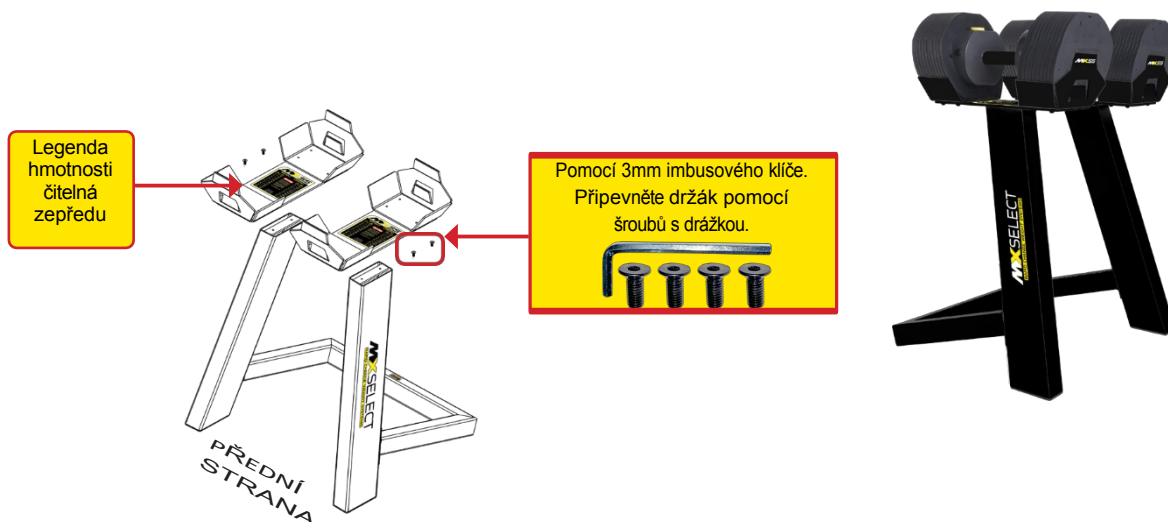

PŘÍRUČKA PRO NASTAVENÍ ČINKY MX**PRO LEHKÝ A PŘESNÝ VÝBĚR ZÁVAŽÍ****KROKY K VYŘEŠENÍ NÁSLEDUJÍCÍCH**

- + Vybírací kolečko nelze stlačit a zajistit na místě.
- + Volič je tuhý nebo se nedá snadno otáčet.
- + Přídavná závaží se zasekávají při vyjímání činky MX Dumbbell Handset z držáku.
- + Závaží jsou příliš daleko od sebe nebo příliš blízko u sebe.

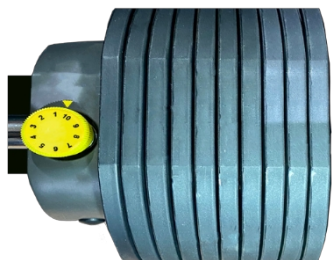
**PŘÍLIŠ VELKÁ VZDÁLENOST MEZI****DRŽÁKY**

Závaží se volně pohybují, když jsou v držáku

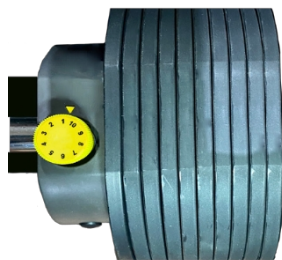
**SPRÁVNÁ VZDÁLENOST**

Závaží mají malou mezeru, ale nepohybují se volně

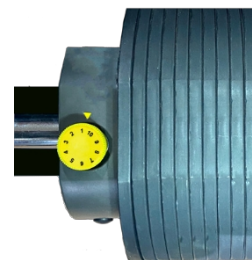
**PŘÍLIŠ MALÁ VZDÁLENOST MEZI****DRŽÁKY**

Nelze sejmout závaží a volič se neotáčí

KROK ČÍSLO JEDNA

S činkou MX Dumbbell Handset stále v držáku najdete nastavovací šrouby ve štěrbinách pod držákem.



Seřizovací šrouby v drážkovaných otvorech

SEŘIZOVACÍ DRÁŽKY**KROK DRUHÝ**

Pomocí imbusového klíče M4 povolte 4 seřizovací šrouby na jednom konci držáku MX Dumbbell Cradle tak, abyste mohli držák podle potřeby posunout.



IMB KLÍČ M4

**POKUD JE ROZTEČ DRŽÁKU PŘÍLIŠ VELKÁ**

Zatlačte volný konec držáku dovnitř a uzavřete mezeru mezi deskami.

Utáhněte šrouby a vyzkoušejte všechna nastavení na stupnici. Pokud není správné, opakujte kroky nastavení.

POKUD JE ROZTEČ KOLÍSKŮ PŘÍLIŠ MALÁ

Rozestupte plovoucí konec držáku směrem ven, čímž vytvoříte malou mezeru mezi deskami.

Utáhněte šrouby a vyzkoušejte všechna nastavení stupnice. Pokud není správné, opakujte kroky nastavení.

MX STOJAN NA ČINKY

Určené pre MX30, MX55 a MX85 Držiaky činky (bez nôh)

INŠTALÁCIA A NASTAVENIE SYSTÉMU

MX STOJAN



MX SELECT – BEZPEČNOSTNÉ OPATRENIA PRE POUŽÍVATEĽOV

Aby sa predišlo možnému **zraneniu**, všetci **používatelia** by si mali pred použitím akéhokoľvek produktu MX Select prečítať a porozumieť týmto pokynom.

1. Pred začatím cvičenia so systémami MX Select sa poraďte so svojim lekárom alebo zdravotníckym pracovníkom, aby schválil cvičenie a určil, ktoré cvičenia sú pre vás vhodné.
2. Ak pocítite bolesť alebo závrat, okamžite cvičenie prerušte a vyhľadajte lekársku pomoc.
3. Cvičenia vykonávajte správnu technikou – ak si nie ste istí technikou alebo svojimi osobnými parametrami cvičenia, poraďte sa s osobným trénerom alebo zdravotníckym pracovníkom.
4. Systémy MX SELECT sú určené výhradne na domáce použitie a nie sú vhodné ani zaručené na komerčné použitie.
5. Prečítajte si, ako vybrať požadované zaťaženie v systéme MX SELECT, pozrite stranu 2 nižšie.
6. Nikdy sa nedotýkajte uvoľňovacieho tlačidla voliča záťaže ani neposúvajte volič, keď je produkt MX Select mimo držiaka, pretože by to mohlo spôsobiť uvoľnenie záťaže z držiaka a viesť k vážnym zraneniam.
7. Nikdy nepoužívajte systémy MX Select, ak nefungujú správne.
8. Nikdy nehádzte, nehádzte ani neudierajte systém MX Select, pretože tým sa zruší záruka a môže dôjsť k trvalému poškodeniu.
9. Pri používaní a skladovaní systémov MX SELECT preberte osobnú zodpovednosť za zabezpečenie vlastnej bezpečnosti a bezpečnosti ľudí vo vašom okolí.

ČÍSLA PATENTOV V USA: 9643042 a 10166427 ČÍSLA PATENTOV VO VEĽKEJ BRITÁNII: 2911752 a 2956218
ČÍSLA PATENTOV BREVETT: 502017000140462 a 502019000108103

AKTUALIZOVANÉ – 100621



AKO VYBRAŤ POŽADOVANÚ TRÉNINGOVÚ HMOTNOSŤ

Otočný gombík na výber záťaže nastavujte iba vtedy, keď je činka v držiaku záťaže.



Nastavte oba konce činky na požadovanú tréningovú hmotnosť.

INŠTRUKCIE NA MONTÁŽ – MX STAND



KROK 1 Umiestnite krabicu stojana MX na rovný, pevný povrch tak, aby šípka smerovala nahor. Otvorte hornú časť boxu a vyberte stojany.



KROK 2 Návod na použitie a montážna sada sa nachádzajú v spodnej časti krabice pod zadnou oporou stojana. Vyberte montážnu sadu z plastového obalu a odložte skrutky a imbusové kľúče. Odstráňte zadnú oporu stojana.



KROK TRI – MONTÁŽ STOJANU

Postavte vertikálne nohy stojana na podlahu (dávajte pozor, aby ste nepoškodili podlahu alebo povrchovú úpravu stojana) a umiestnite zadnú oporu stojana tak, aby sa skrutky na oboch častiach zhodovali.

Uistite sa, že nálepka MX SELECT je na oboch vertikálnych stĺpkoch stojana otočená smerom von a že varovná nálepka na zadnej podpere stojana je po zmontovaní otočená smerom nahor. Pripevnite vertikálne stĺpiky stojana k zadnej podpere stojana pomocou 4 skrutiek s podložkami – v tejto fáze ich ešte úplne neutiahnite.

Postavte zostavený stojan na podlahu, ako je znázornené, a skontrolujte, či stojan stojí rovno na podlahe. **ÚPLNE DOTIAHNITE SKRUTKY STOJANU.**

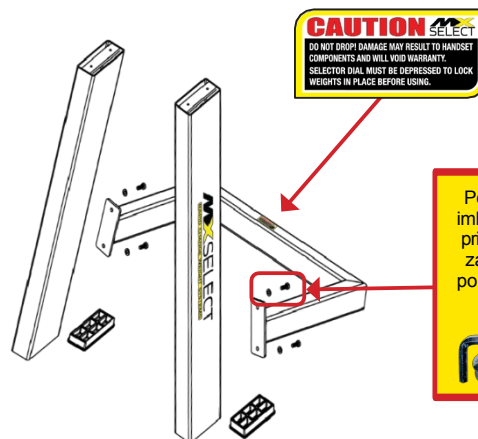

Pomocou 4 mm imbusového kľúča pripevnite stĺpiky k zadnej podpere pomocou skrutiek a podložiek.

KROK ŠTVRTÝ

Ak stojan MX Dumbbell Cradle nemá pripevnené nohy, pokračujte krokom 5; inak postupujte podľa pokynov uvedených vyššie v časti „Ako vybrať požadovanú tréningovú záťaž“, nastavte otočný gombík na 10, vyberte činku MX Dumbbell Handset zo stojana a odložte ju nabok. Nastavenie 10 je **NAJŤAŽŠIE**, preto buďte opatrní pri zdvíhaní a odkladaní činky. Otočte stojan a pomocou 4 mm imbusového kľúča odstráňte skrutky nôh stojana a nohy stojana.

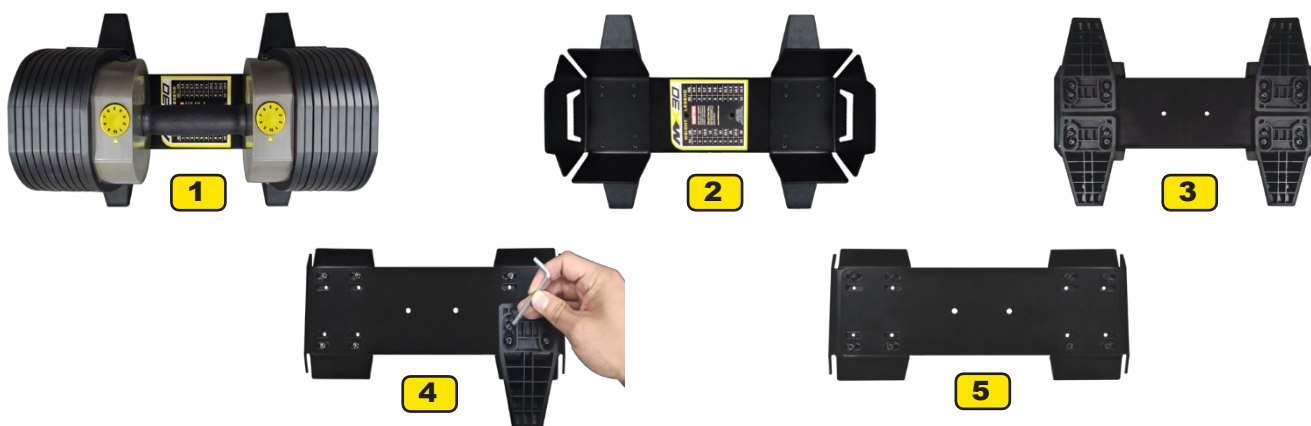

KROK PIATY – PRIPEVNIENIE DRŽIAKA K STOJANU

Voľne pripevnite jednu konzolu k hornej časti stojana pomocou 2 skrutiek so zárezom pre konzolu a uistite sa, že informácie o hmotnosti sú čitateľné z prednej strany. Opakujte postup pre druhú konzolu. Uťahnite všetky skrutky a uistite sa, že konzoly zostanú rovnobežné.

Legenda hmotnosti viditeľná z prednej strany

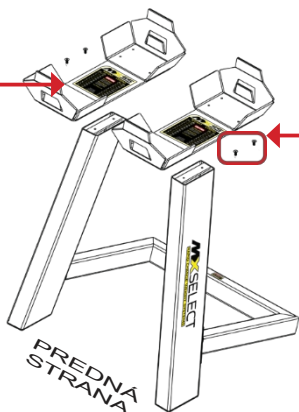

Použite imbusový kľúč 3 mm. Upevnite držiak pomocou skrutiek so zárezom.



NÁVOD NA NASTAVENIE MX BARBELL

PRE ĽAHKÝ A PRESNÝ VÝBER HMOTNOSTI

KROKY NA VYRIESENIE NASLEDUJÚCICH PROBLÉMOV

- + Výberové koliesko nie je možné stlačiť a zaistiť na mieste.
- + Voliaci gombík je tuhý alebo sa ťažko otáča.
- + Dodatočné závažia sa zasekávajú pri vyberaní MX Dumbbell Handset z držiaka.
- + Závažia sú príliš ďaleko od seba alebo príliš blízko pri sebe.

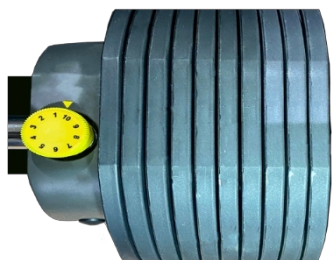

PRÍLIŠ VEĽKÝ PRIESTOR MEDZI DRŽIAKOM

Závažia sa voľne pohybujú keď sú v držiaku

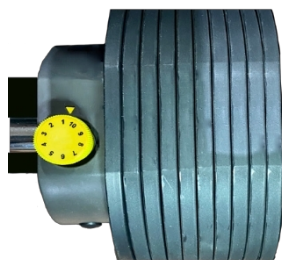

SPRÁVNA VZDIALENOSŤ

Závažia majú malú medzeru, ale nepohybujú sa voľne

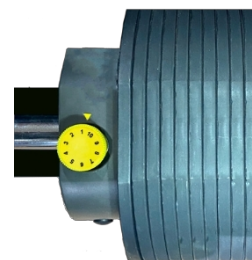

PRÍLIŠ MALÁ VZDIALENOSŤ MEDZI DRŽIAKMI

Závažia nie je možné vybrať a volič sa neotáča

KROK ČÍSLO JEDEN

S činkou MX Dumbbell Handset stále v držiaku vyhľadajte nastavovacie skrutky v otvoroch pod držiakom.



Nastavovacie skrutky
v otvoroch so štrbinami

KROK ČÍSLO DVA

NASTAVOVACIE DRÁŽKY



Pomocou imbusového kľúča M4 uvoľníte 4 nastavovacie skrutky na jednom konci podstavca MX Dumbbell Cradle, aby ste mohli podstavec podľa potreby posúvať.



KLÚČ IMB M4



AK JE ROZSTUP DRŽIAKA PRÍLIŠ VEĽKÝ

Zatlačte voľný koniec držiaka dovnútra a uzavrite medzeru medzi platňami.

Uťahnite skrutky a otestujte všetky nastavenia na stupnici. Ak nie je správne, opakujte kroky nastavenia.

AK JE ROZSTUP DRŽIAKOV PRÍLIŠ MALÝ

Rozložte plávajúci koniec konzoly smerom von, aby medzi doskami vznikla malá medzera. Uťahnite skrutky a otestujte všetky nastavenia stupnice. Ak nie je správne, opakujte kroky nastavenia.

MX DUMBBELL STAND

Made for MX30, MX55 & MX85
Dumbbell Weight Cradles (without feet)

ASSEMBLY & SYSTEM ADJUSTMENTS

MXSTAND



MX SELECT - USER SAFETY PRECAUTIONS

To avoid possible injury, all users should read and understand these instructions before using any MX Select product.

1. Consult a medical doctor or healthcare professional to be cleared by them for exercise and to determine the exercises appropriate for you, before undertaking exercise with MX Select Systems.
2. If you experience any pain or dizziness, stop exercise immediately and consult a medical doctor.
3. Perform any exercise with the correct technique - consult a personal trainer or healthcare professional for guidance if unsure of technique or your personal exercise parameters.
4. MX SELECT Systems are designed for home use only and are not suitable or warranted for commercial use.
5. Understand how to select the desired weight with the MX SELECT System, see page 2 following.
6. Never touch the weight selector release button or move the selector dial while the MX Select product is out of the cradle, doing so may release weight plates from the handset and cause catastrophic injury.
7. Never use MX Select Systems if they are not functioning properly.
8. Never drop, throw or strike together any MX Select System, this will void warranty and could cause permanent damage.
9. Take personal responsibility to ensure your safety and the safety of those around you while using and storing MX SELECT Systems.



HOW TO SELECT DESIRED TRAINING WEIGHT

Only adjust the Weight Selector Dial while the Dumbbell is in the Weight Cradle



Adjust both ends of the Dumbbell to your desired training weight.

ASSEMBLY INSTRUCTION - MX STAND



STEP ONE Place the MX Stand box on a flat firm surface with the Up Arrow pointing up. Open the top of the box and remove the Stand Uprights.



STEP TWO The owners guide and hardware kit is visible on the bottom of the box below the Stand Rear Support. Remove the hardware kit from the plastic sleeve and put the Bolts and Allen Keys aside. Remove the Stand Rear Support.



STEP THREE - ASSEMBLE THE STAND

Lay the Stand Uprights on the floor (careful not to damage the floor or stand coating) and place the Stand Rear Support in position to line up the bolt pattern on both parts.

Ensure the MX SELECT decal faces outwards on both Stand Uprights and that the Warning decal on the Stand Rear Support will face up when assembled. Attach the Stand Uprights to the Stand Rear Support using 4 Stand bolts with washers – DO NOT fully tighten at this time.

Place Stand assembly on the floor as shown, checking to make sure the Stand assembly sits evenly on the floor.

FULLY TIGHTEN STAND BOLTS.

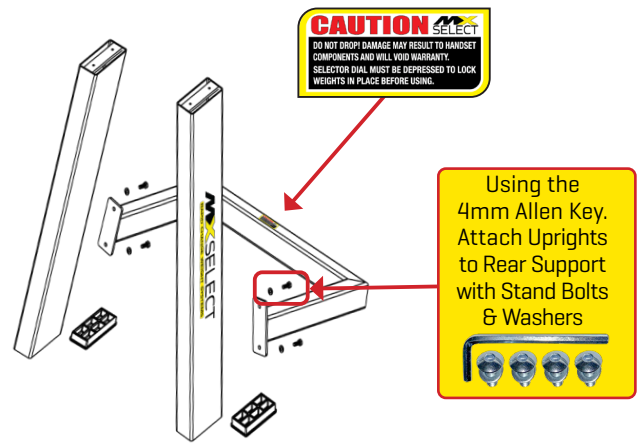

STEP FOUR

If the MX Dumbbell Cradle does not have the Cradle Feet fitted, go to Step 5; otherwise, follow the “How to Select desired training weight” instructions above, and set the dial to 10, remove the MX Dumbbell Handset from the Cradle and put aside. Setting 10 is the HEAVIEST, so take care when lifting and placing the dumbbell. Turn the Cradle over and, using a 4mm Allen Key remove the Cradle Feet bolts and Cradle Feet.

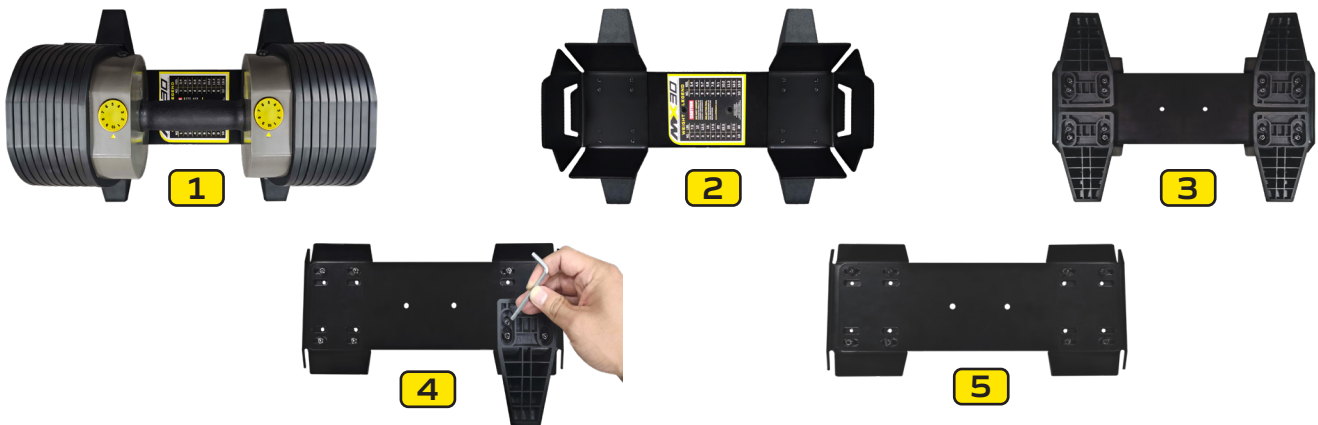

STEP FIVE - ATTACHING THE CRADLES TO THE STAND

Loosely attach one Cradle on top of a Stand Upright using 2 of the Cradle Countersunk Bolts making sure the Weight Legend can be read from the front. Repeat with the other Cradle. Tighten all bolts making sure the Cradles stay parallel.

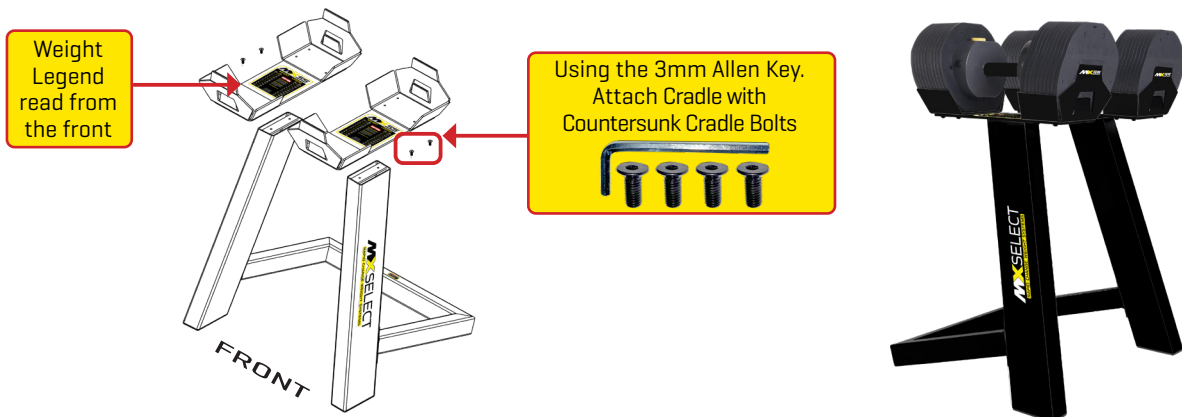

MX DUMBBELL ADJUSTMENT GUIDE

FOR SMOOTH & ACCURATE WEIGHT PLATE SELECTION

STEPS TO RESOLVE THE FOLLOWING

- + Selector dial will not push down and lock into place.
- + Selector dial feels tight or will not turn easily.
- + Extra weight plate sticks when the MX Dumbbell Handset is removed from Cradle.
- + Weight plates are too widely spaced or too closely spaced.

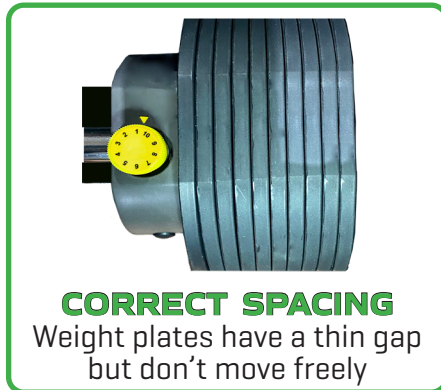
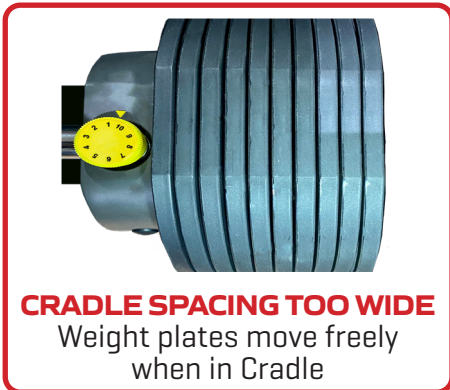

STEP ONE

With the MX Dumbbell Handset still in Cradle, locate adjustments bolts in the slots underneath Cradle.

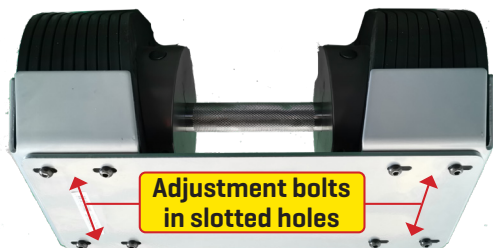

STEP TWO

Using a M4 Allen Key loosen the 4 Adjustment Bolts at one end of the MX Dumbbell Cradle just enough to allow you to move the Cradle as required.



IF CRADLE SPACING TOO WIDE

Push the floating cradle end inwards, closing the gap between the plates. Tighten bolts and test on all dial settings. If not correct, repeat adjustment steps.

IF CRADLE SPACING TOO TIGHT

Move apart floating cradle end outwards, opening a slight gap between the plates. Tighten bolts and test on all dial settings. If not correct, repeat adjustment steps.



Dovozce a distributor pro Českou a
Slovenskou republiku
Trinteco spol. s r.o.

Na Strži 2102/61a, 140 00 Praha 4 – Krč
IČ: 052 54 175 DIČ: CZ05254175
Email: info@trinteco.cz
Telefon: +420 725 552 257